

Dies ist Ihr

GRATIS-DOWNLOAD



Cupsong „Zusammen“

M1 HB17|HB18



Zusammen

Becher-Percussion







Intro- und Strophenpattern

	1 Takt Achtel auf Becherboden schlagen
	1 Takt Achtel auf Tischkante schlagen
	2 Takte Achtel auf Oberschenkel patschen

Pre-Chorus-Pattern

	Zu dem Wort „wir“ den Becher aufschlagen
	Zu „Oh“ eine Welle mit den Armen machen oder schnell auf den Becher trommeln

Refrain-Pattern

	mit der linken Hand auf den Tisch schlagen
	mit der rechten Hand den Becher hochnehmen
	den Becher in die linke Hand geben
	mit der rechten Hand auf den Tisch schlagen
	den Becher aufschlagen
	mit der rechten Hand auf den Becher schlagen
	mit der linken Hand auf den Tisch schlagen

Zu „nehmt die Flossen hoch“ die Hände hochhalten, zu „und die Tassen auch“ den Becher

Lugert Verlag - POPi.G. 31

Inkl.
Mitspielsatz,
Begleitpatterns
& Hörbeispiele.

aus dem Heft:



Sie möchten noch mehr Ideen?

Die aktuelle Ausgabe der „POPi.G. – Popmusik in der Grundschule“ mit vielen weiteren Anregungen können Sie hier kostenlos testen:

JETZT ENTDECKEN

www.lugert-verlag.de/popmusik-in-der-grundschule

Viel Spaß mit Ihrem Download!



LUGERT VERLAG
BEGEISTERUNG FÜR MUSIK



Andreas Schell

„Zusammen“

Mit den Fantas und Clueso die Freundschaft feiern

Schulstufe

Klasse 1–5

Zeitumfang

3–5 Stunden

Material

- M1 Becher-Percussion
- M2 Vereinfachtes Leadsheet (fis-Moll, Originaltonart) und Liedtext
- M3 Begleitpattern
- M4 Freundschaft – Was ist das für dich?
- M5 Warme Dusche

Digitales Klassenzimmer

📄 M6 Zusammen (veränderbar)

Hörbeispiele

- HB17 Zusammen
- HB18 Playback (Originaltonart)
- HB19 Stabspiele (Intro)
- HB20 Schlagzeug (Intro)
- HB21 Schlagzeug
- HB22 E-Gitarre
- HB23 Bass
- HB24 Stabspiele (Outro)

Video

Becher-Percussion zu „Zusammen“
youtube.com/lugertverlag/playlists

Wir sind nicht allein! Gerade in einer Zeit, in der alle Schülerinnen und Schüler das Zusammensein ganz neu zu schätzen wissen, bringt dieser Song viel gute Laune mit. Mit fächerübergreifenden Ideen und Becher-Percussion für kontaktloses Musizieren am Platz

Freundschaft – ein aktuelles Thema, immer und zu jeder Zeit. „Zusammen“ (HB17) von den Fantastischen Vier und Clueso packt es auf mitreißende Art und Weise in einen Song. Das Musikvideo (siehe Weblink) umreißt auf ironische Art die Geschichte der vier Musiker, deren Karriere nach einst großen Zeiten im Musikgeschäft steil bergab verläuft. Diese Ironie zum Thema zu machen, wäre eine Möglichkeit des Einstiegs. Um die Situation zu ändern, bringt Bandmanager „Bär“ (Andreas) Läscher im Video den neuen Sänger Clueso (Thomas Hübner) ins Spiel, der die Fantas wieder auf Kurs bringen soll – die Geburtsstunde der „Fanta 5“.

Umsetzung

Bei „Zusammen“ handelt es sich um einen Hip-Hop-Song, der nicht nur einen ganz unbedenklichen Text hat (M2), sondern beinahe schon als kleine Deutsch-Lehrstunde in Wortschatz und Sprachgefühl daherkommt. Die Akkordfolge ist im Song durchgängig gleich. Der Songtext kann für vielseitige Gesprächsanlässe sorgen – einige Ideen sind in M4 aufbereitet. Auch der Ambitus der Singstimme ist für Kinder dieser Alterszielgruppe angenehm (HB18). Sollten Sie aber mit den Schülern nicht singen wollen oder außerhalb des Musikraums unterrichten, bietet die Becher-Percussion (M1, YouTube-Video) eine Alternatividee zur musikpraktischen Umsetzung.

Die Fantastischen Vier feat.
Clueso – „Zusammen“
(Offizielles Musikvideo)
▶ bit.ly/2BH0lob (YouTube)



Die **Fantastischen Vier** oder „Fantas“ sehen sich als erste erfolgreiche Band des deutschen Sprechgesangs. Michael Schmidt (alias Smudo) und Andreas Rieke (alias And.Ypsilon) gründeten Mitte der 1980er-Jahre das „Terminal Team“. Einige Jahre später stießen Michael Beck (alias DeeJot Hausmarke) und Thomas Dürr (alias Thomas D.) dazu. Im Jahre 1992 landeten sie ihren ersten Chart-Hit mit „Die da?!“. Bis heute erschienen zehn Alben.

Das Aktuellste nennt sich „Captain Fantastic“ (2018) und enthält auch den Song „Zusammen“. Dieser galt als offizieller WM-Song der ARD bei der Fußballweltmeisterschaft in Russland. Ihr Featuring **Clueso** heißt mit bürgerlichem Namen Thomas Hübner. Mit über einer Million verkauften Tonträgern und Konzerten mit bis zu 60.000 Zuschauern waren die bisherigen fünfzehn Jahre seiner musikalischen Karriere sehr erfolgreich.



Corona-taugliche Unterrichtsideen

- Instrumentale Begleitung (nach Hygiene-Richtlinien, **M3**)
- Becher-Percussion am Platz (**M1**)
- Fächerübergreifende Ideen zum Thema Freundschaft (**M4, M5**)
- „Zusammen“ im Distanzunterricht (**M6**)

Intro

Stabspiele HB19

Das mitreißende Intro können die Stabspiele nah am Original alleine gestalten (**M2**). Dieser Teil wird zweimal wiederholt. Will man es gleich zu Beginn rockiger, darf die E-Gitarre auch direkt mitstarten.



Schlagzeug HB20

Bei der zweiten Wiederholung des Intro-Riffs erklingen im Original Claps auf jede Viertel. Für eine spätere Bühnenshow gibt das Schlagzeug mit gegeneinander geschlagenen Sticks hier das Tempo vor. Im letzten Takt des Intros kann dann ein Break gespielt werden: Die Sechzehntel auf der Snare, die „4“ auf einer hohen Tom und die „4+“ auf einer tiefen Tom. Auf die „1“ des Folgetaktes schellt das Becken.



Üben lässt sich dieser Rhythmus durch Patschen auf den Oberschenkeln. Es ist aber auch eine vereinfachte Variante möglich. Die Schüler spielen dazu von Beginn an jede Viertel auf der Hi-Hat mit und dann nur die letzten beiden Achtel als Break. Danach folgt ein durchgängiger Rock-Beat (**HB21, M3**).



Strophen, Pre-Chorus und Refrain

Gitarre HB22

Die Schüler spielen die E-Gitarre mit Powerchords, also Akkorden, die nur aus Grundton und Quinte bestehen. Dabei legen sie den Zeigefinger über alle Saiten der in Drop-ped-D-gestimmten Gitarre, drücken sie gleichzeitig auf das Griffbrett und schlagen sie von oben nach unten an. Die hohen Saiten werden mit einem Taschentuch abgedämpft. Geübte Schüler können gleich zu Beginn das Intro im Rhythmus mitspielen:

T 4 4 4 4 4 4 4 4 2 2 2 2 2 2 2 2 9 9 9 9 9 9 9 9 9 9 9 9 9 9 9 9 9 9
 B 4 4 4 4 4 4 4 4 2 2 2 2 2 2 2 2 9 9 9 9 9 9 9 9 9 9 9 9 9 9 9 9 9 9
 ti tit ti ti ti ta ti ti ti ti ti ta ti ti ti ti ti ti ti ti ti ti ti ti ti ti ti ti

In den Strophen, im Pre-Chorus und im Refrain spielt die Gitarre dann immer auf der „1“ und der „2 und“. Diesen Rhythmus spielen alle Instrumente während des gesamten Stückes (außer im Intro). Er ist in der Popmusik sehr geläufig: Gespielt wird die „1“ und die vorgezogene „3“, also „2 und“.

E-Bass (Bassstäbe) HB23

Der Bass spielt genau diesen Rhythmus mit, kann aber alternativ auch einfach Viertel zupfen.

Fis Fis E E H H H H
 ti pi pi tuu pi ti pi pi tuu pi ti pi pi tuu pi ti pi pi tuu pi

Stabspiele, Keyboard

Die Stabspiele und Keyboards spielen ebenfalls ab der Strophe diesen Rhythmus. Nur im Outro wird der letzte Hm-Akkord am Keyboard als Flächensound über vier Takte gespielt (HB24). Die Stabspiele spielen den Akkord (oder Einzeltöne, falls nicht alle Töne für den Akkord verfügbar sind) jeweils auf die „1“ im neuen Takt erneut.

Boomwhackers

Die Boomwhackers spielen entsprechend der Notierung der Stabspiele. Sollen die Boomwhackers als Gitarrenersatz dienen, könnten die Stäbe zu den einzelnen Akkorden zusammengesetzt werden. Hierfür werden jedoch zwei diatonische Sets benötigt, da Stäbe auch doppelt vorhanden sein sollten. Die Terz (rot markiert) kann je nach Belieben auch wegfallen, denn der Powerakkord besteht nur aus dem ersten und letzten Ton:

Fis-Moll
 F# A C#



E-Dur
 E G# D

H-Moll
 H D F



Zusammen

Becher-Percussion







Intro- und Strophenpattern

	1 Takt Achtel auf Becherboden schlagen
	1 Takt Achtel auf Tischkante schlagen
	2 Takte Achtel auf Oberschenkel patschen

Pre-Chorus-Pattern

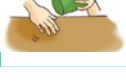
	Zu dem Wort „wir“ den Becher aufschlagen
	Zu „Oh“ eine Welle mit den Armen machen oder schnell auf den Becher trommeln

Refrain-Pattern

	mit der linken Hand auf den Tisch schlagen	<div style="border: 1px solid black; padding: 10px; width: fit-content;"> <p>Zu „nehmt die Flossen hoch“ die Hände hochhalten, zu „und die Tassen auch“ den Becher</p> </div>
	mit der rechten Hand den Becher hochnehmen	
	den Becher in die linke Hand geben	
	mit der rechten Hand auf den Tisch schlagen	
	den Becher aufschlagen	
	mit der rechten Hand auf den Becher schlagen	
	mit der linken Hand auf den Tisch schlagen	

Zusammen

Begleitpattern

Intropattern (Stabspiele)

Akkorde

||: (Fis) | (E) | (Hm) | (Hm) :||

Gitarre (Bund)

4 2 9 9









Orientierung auf dem Griffbrett (Dropped-D-Stimmung)

Bass (Bund)

E2 E0 A2 A2

Orientierung auf dem Griffbrett

Schlagzeug

	1	2	3	4
Hi-Hat/Becken				
Snare/Tambourin/Schellenring/Klatschen				
Kick/Tom				

Boomwhackers

Röhre F#								Röhre E							
1	+	2	+	3	+	4	+	1	+	2	+	3	+	4	+
Röhre H								Röhre H							
1	+	2	+	3	+	4	+	1	+	2	+	3	+	4	+

Stabspiele

Oberstimme	: (Cis)	(H)	(Fis)	(Fis)	:
Basstöne	: (Fis)	(E)	(H)	(H)	:

Mögliches Arrangement

Intro	Nur Stabspiele	Pre-Chorus	Schlagzeug Bass Stabspiele Keyboard
Refrain	Schlagzeug E-Gitarre/ Boomwhackers B-Gitarre Keyboard	3. Strophe (Zwischenteil)	Schlagzeug B-Gitarre Keyboard (sphärischer Sound)
1. und 2. Strophe	Schlagzeug Bass Stabspiele	Outro	Keyboard Stabspiele Boomwhackers

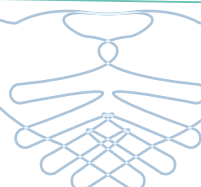

Freundschaft: Was ist das für dich?

Aufgabe 1 – was bedeutet Freundschaft für dich?

1. Schreibe deine Gedanken in die Sprechblasen.
2. Tausche dich mit deinen Mitschülerinnen und Mitschülern aus.

Hinweis für Klasse 1

Die Schülerinnen und Schüler malen kleine Bilder in die Sprechblasen bzw. schreiben einzelne Wörter.



Aufgabe 2: Steckbrief

Erstelle einen Steckbrief zu deiner Freundin/zu deinem Freund und lasse dazu zwischen diesen Punkten immer ein paar Zeilen frei:

- Name
- So haben wir uns kennengelernt
- Deswegen mag ich ihn/sie
- Das war mit ihr/ihm richtig lustig
- Diese Freunde haben wir beide
- Das wünsche ich uns

Aufgabe 3: Was wäre wenn?

Stelle dir folgende Fragen und überlege. Findest du eine Antwort?

1. Wie sähe dein jetziges Leben OHNE deine Freunde aus?
2. Gibt es Unterschiede und Gemeinsamkeiten zu den Begriffen „Freundschaft“ und „Liebe“?
3. Glaubst du an Internet-Freundschaften (Facebook, Instagram ...)?
4. Welche Sprüche und Sprichwörter kennst du zum Thema „Freundschaft“?
5. Was tut, denkt, sagt ein Mensch, den du deinen Freund nennst?

Warme Dusche

Über ein paar Komplimente freut sich jeder!

So würde ich dich mit drei Worten beschreiben

Komplimente

von für

Diese Smileys sind für dich (Male aus)



Das wollte ich dir schon immer mal sagen

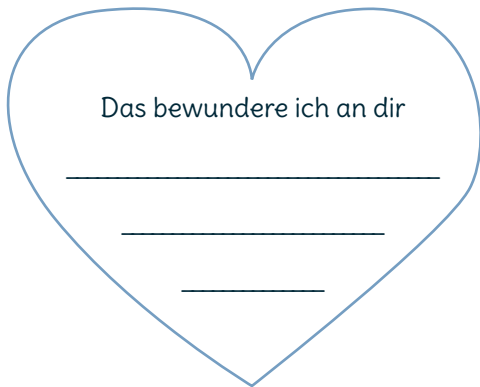

So gut sind wir befreundet (Male den Balken aus)

Wenig Etwas Mittel Gut Sehr gut



Das würde ich gerne mal mit dir unternehmen

Das kannst du besonders gut



Dafür solltest du einen Orden bekommen

Das würde ich dir gerne schenken (wenn ich könnte)



Wenn du ein Tier wärest

Das male ich für dich

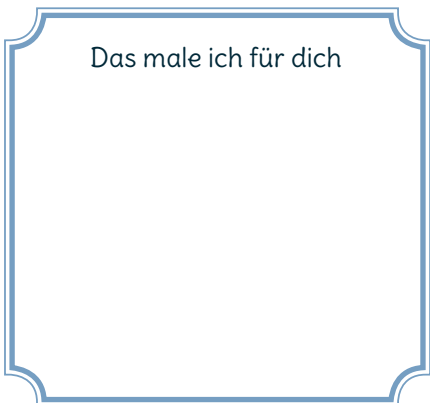

Das wünsche ich dir für die Zukunft

Darauf kannst du wirklich stolz sein

So sehe ich dich in 10 Jahren

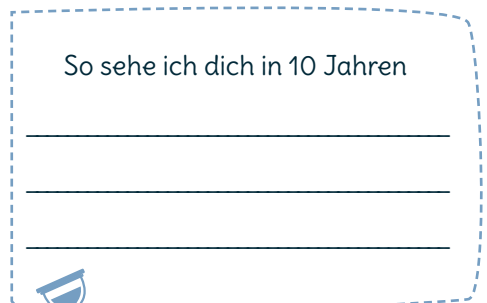

Mehr Unterstützung bei der Unterrichtsvorbereitung & -gestaltung:



POPMUSIK IN DER GRUNDSCHULE

popi.G.

In der POPi.G. finden Sie Hits, die Ihre Schüler*innen lieben – inklusive Leadsheets und Mitspielsätzen, Bodypercussion, Cupsongs und Choreografien, Arbeitsblättern und Praxistipps sowie allen Hörbeispielen auf CD. Außerdem erhalten Sie Zugang zu den Online-Fortbildungen der POPi.G.-Akademie.

JETZT TESTEN

www.lugert-verlag.de/popmusik-in-der-grundschule

GRATIS-DOWNLOADS

Sie suchen gerade in Zeiten des Distanzunterrichts nach digitalen Materialien zur Weitergabe an Ihre Schüler*innen? Hier finden Sie mehr als 30 kostenlose Downloads für die Grundschule: vom Cupsong zu Mark Forsters „Sowieso“ über Arbeitsblätter zu Peer Gynt bis hin zur Rhythmusseinheit mit Alltagsgegenständen.

JETZT ANSEHEN

www.lugert-verlag.de/gratis-downloads-grundschule



FORTBILDUNGEN

- **POPi.G.-Akademie:** Online-Fortbildungen zu aktuellen Themen und Beiträgen aus der Zeitschrift exklusiv nur für Abonnent*innen.
- **Lugert Akademie:** 6 Online-Kurse im Halbjahr mit Impulsen & Ideen für richtig guten Musikunterricht.
- Rund 15 Stunden **kostenlose Webinar-Mitschnitte.**

MEHR DAZU

www.lugert-verlag.de/online-fortbildungen

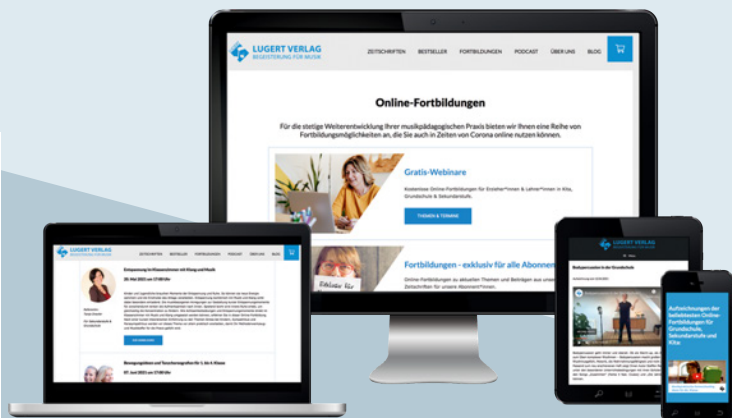

UNSERE BESTSELLER



CUPSONGS & BODYPERCUSSION
je 12 Begleitideen zu Pop-Hits, Kinderliedern und Traditionals. Für musikpraktische Stunden, die für Abwechslung sorgen.

ZUR REIHE



30x MUSIK
Bringen Sie ganz unkompliziert Musik ins Klassenzimmer – unter Hygienebedingungen und mit Abstand. Rhythmusspiele, Sprechverse, Bewegungslieder.

ZUM PRODUKT



KLASSIK IN DER GRUNDSCHULE
Klassische Werke kindgerecht aufbereitet, z.B.:
• Karneval der Tiere
• Die Nussknacker-Suite
• Peer Gynt
• Die vier Jahreszeiten

ZUR REIHE



EULE FINDET DEN BEAT
Musiktheater in der Grundschule - geht das wirklich? Na klar! Mit dem richtigen Unterrichtsmaterial bringen Sie und Ihre Schüler*innen ein Musical auf die Bühne! Mit Libretto, Playbacks und Noten.

ZUR REIHE

www.lugert-shop.de/musikunterricht-in-der-grundschule



LUGERT PODCAST

Unser Podcast für guten Musikunterricht!
Tauchen Sie in musikpädagogische Themenwelten ein. Mit spannenden Gästen betrachten wir das Fach Musik aus unterschiedlichen Perspektiven und liefern Ihnen neue Impulse und Anregungen für den Musikunterricht.

MEHR DAZU

www.lugert-verlag.de/podcast

SOCIAL MEDIA

Nichts mehr verpassen
Ob Neuerscheinungen, Webinare, Podcast-Folgen, Gratis-Downloads oder Video-Tutorials – über unsere Social-Media-Kanäle halten wir Sie immer auf dem Laufenden.

Folgen Sie uns und verpassen Sie nichts mehr!

www.lugert-verlag.de

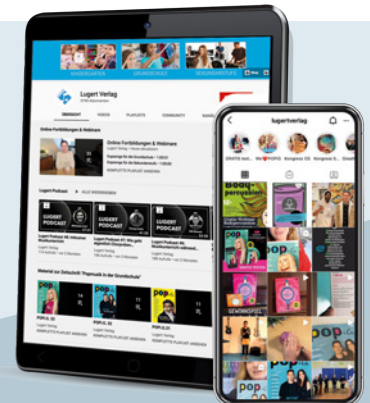

LUGERT VERLAG
BEGEISTERUNG FÜR MUSIK